

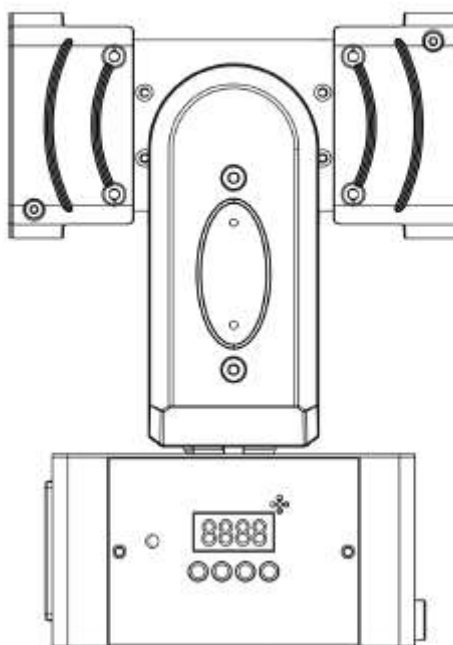

XS 200



INSTRUKCJA OBSŁUGI

A.D.J. Supply Europe B.V.
Junostraat 2
6468 EW Kerkrade
The Netherlands
www.americandj.eu

©2013 ADJ Products, LLC wszystkie prawa zastrzeżone. Informacje, specyfikacje, rysunki, zdjęcia oraz instrukcje zawarte w niniejszej instrukcji mogą ulec zmianie bez wcześniejszego powiadomienia. Produkty marki ADJ, logo LLC oraz nazwy i numery identyfikujące produkty opisane w niniejszym dokumencie stanowią znak handlowy ADJ Products, LLC. Zgłoszona ochrona praw autorskich obejmuje wszelkie formy i wszelkie kwestie dotyczące materiałów i informacji podlegających ochronie prawem autorskim, dozwolone obecnie przez obowiązujące ustawy bądź rozstrzygnięcia sądowe. Nazwy produktów użyte w niniejszym dokumencie mogą stanowić znaki towarowe bądź zarejestrowane znaki towarowe produkujących je spółek i zostają niniejszym prawnie uznane. Wszelkie marki oraz nazwy produktów nie pochodzące od ADJ Products, LLC, stanowią znaki towarowe lub zarejestrowane znaki towarowe odpowiednich, produkujących je spółek.

ADJ Products, LLC oraz wszystkie powiązane z nią spółki wyłączają niniejszym wszelką swoją odpowiedzialność za szkody we własności, sprzęcie, budynkach lub szkody elektryczne, za obrażenia poniesione przez jakiegokolwiek osoby, jak też za bezpośrednie lub pośrednie straty ekonomiczne związane z lub zależne od użycia jakichkolwiek informacji zawartych w niniejszym dokumencie, oraz/lub wynikię z niewłaściwego, niebezpiecznego, niepełnego lub niestaranego montażu, instalacji, konfiguracji osprzętu oraz działania opisanych tutaj produktów.

Spis treści

INFORMACJE OGÓLNE	4
INSTRUKCJE OGÓLNE	4
CECHY	4
INSTALACJA	4
ŚRODKI BEZPIECZEŃSTWA	5
USTAWIENIA DMX	5
RYSUNEK CAD	7
MENU SYSTEMU	8
DZIAŁANIE	11
KONFIGURACJA MASTER-SLAVE	11
POŁĄCZENIE SZEREGOWE	12
STEROWANIE UC IR	12
16 KANAŁOWY	12
18 KANAŁOWY	14
WYKRES FOTOMETRYCZNY	15
WYKRES KRZYWEJ DIMERA	16
WYMIANA BEZPIECZNIKA	16
CZYSZCZENIE	16
ROZWIĄZYWANIE PROBLEMÓW	17
SPECYFIKACJE	17
ROHS - Olbrzymi wkład w ochronę środowiska	18
WEEE – ODPADY Z URZĄDZEŃ ELEKTRYCZNYCH I ELEKTRONICZNYCH	19

INFORMACJE OGÓLNE

Wypakowanie: Dziękujemy za zakup XS 200 firmy ADJ Products, LLC. Każdy egzemplarz XS 200 został gruntownie przetestowany, co jest gwarancją jego prawidłowego funkcjonowania. Należy dokładnie sprawdzić czy opakowanie nie posiada uszkodzeń powstałych w czasie transportu. W razie stwierdzenia uszkodzenia opakowania, dokładnie sprawdź, czy nie nastąpiło uszkodzenie sprzętu oraz upewnij się, że wszystkie części konieczne do obsługi urządzenia przybyły w stanie nienaruszonym. W razie stwierdzenia uszkodzeń lub braku części, należy skontaktować się z wsparciem klienta poprzez nasz bezpłatny numer. Prosimy o taki kontakt przed podjęciem decyzji o zwrocie urządzenia do sprzedawcy.

WSTĘP Urządzenie XS 200 produkcji ADJ to kolejna rewolucja w głowicach ruchomych. Urządzenie wyposażono w pojedynczą głowę Axis, która ma możliwość ciągłego obrotu 360 stopni w płaszczyźnie tilt. Urządzenie XS 200 może być używane samodzielnie w trybie Stand Alone lub w konfiguracji Master/Slave. Pracuje ono w trzech trybach operacyjnych, mianowicie w trybie reakcji na dźwięk (Sound Active), w trybie pokazu (Show) oraz w trybie DMX. Możliwe miejsca jego zastosowania to teatry, studia, sklepy i inne podobne lokalizacje. *W celu osiągnięcia lepszych efektów poprzez poprawienie widoczności projektowanej wiązki światła, należy równocześnie użyć maszyny mgielnej lub dymu do efektów specjalnych.*

Obsługa klienta: W razie jakichkolwiek problemów, prosimy o kontakt z zaufanym punktem sprzedaży American Audio.

Istnieje również możliwość bezpośredniego kontaktu z nami: Można też skontaktować się z nami bezpośrednio: poprzez naszą stronę internetową www.americanaudio.eu lub email: support@americandj.eu

Ostrzeżenie! Aby zapobiec lub zmniejszyć ryzyko porażenia prądem lub pożaru, nie włączaj urządzenia w warunkach deszczowych lub przy podwyższonej wilgotności powietrza.

Uwaga! Urządzenie nie zawiera żadnych elementów przeznaczonych do serwisowania przez użytkownika. Nie wolno podejmować prób samodzielnych napraw gdyż skutkuje to unieważnieniem gwarancji producenta. Jeżeli jakaś część wymaga naprawy, należy skontaktować się z American Products, LLC.

ADJ Products, LLC nie ponosi żadnej odpowiedzialności za usterki wynikające z nie zapoznania się przez użytkownika z instrukcją obsługi lub powstałe w wyniku nieautoryzowanej modyfikacji urządzenia.

INSTRUKCJE OGÓLNE

Aby w pełni wykorzystać możliwości urządzenia, prosimy o przeczytanie instrukcji obsługi i zapoznanie się z podstawowymi funkcjami urządzenia. Instrukcja zawiera ważne informacje dotyczące bezpieczeństwa obsługi oraz sposobu konserwacji urządzenia. Prosimy o zachowanie instrukcji obsługi w celu ponownego użycia.

CECHY

- Wielokolorowe
- 3 Tryby Operacyjne – Reakcja na Dźwięk (Sound Active), Pokaz (Show) oraz DMX
- 2 tryby DMX (Tryb 16 kanałowy & Tryb 18 Kanałowy)
- Konfiguracja Stand Alone oraz Master-Slave
- Mikrofon wewnętrzny
- Cyfrowy Wyświetlacz dla Ustawienia Adresów i Funkcji
- Szeregowe łączenie kabli zasilania (Patrz strona 12)
- Kompatybilny z UC IR (sprzedawana osobno) oraz Airstream IR.

INSTALACJA

Urządzenie należy montować za pomocą zacisku (nie dołączony do urządzenia), mocowanego do wspornika wysyłanego razem z urządzeniem. Urządzenie musi być solidnie zamocowane, tak aby w czasie jego pracy uniknąć wibracji i zsuwania się. Należy zawsze sprawdzić czy miejsce, do którego montujemy urządzenie jest zdolne wytrzymać obciążenie 10-krotnie większe niż waga samego urządzenia. Należy też zawsze używać kabla zabezpieczającego mogącego utrzymać ciężar 12-krotnie większy niż waga urządzenia.

Sprzęt musi być instalowany przez profesjonalistę i w miejscu, które zabezpiecza go przed dostępem osób postronnych.

ŚRODKI BEZPIECZEŃSTWA

Dla własnego bezpieczeństwa, przed rozpoczęciem instalacji i uruchomieniem urządzenia prosimy o przeczytanie i zrozumienie całej instrukcji obsługi.

- Aby zapobiec lub zmniejszyć ryzyko porażenia prądem lub pożaru, nie włączaj urządzenia w warunkach deszczowych lub przy podwyższonej wilgotności powietrza.
- Trzymaj urządzenie z dala od wody lub innych płynów.
- Upewnij się, że napięcie pobierane przez urządzenie jest takie samo jak napięcie w sieci.
- Nie uruchamiaj urządzenia, jeśli przewód zasilający jest uszkodzony.
- Nie próbuj usunąć lub wyłamać bolca uziemienia z wtyczki. Jego zadaniem jest zabezpieczenie przed porażeniem prądem i pożarem w wypadku zwarcia wewnątrz urządzenia.
- Wyciągnij wtyczkę z kontaktu zanim włączysz urządzenie do obwodu zawierającego inne urządzenia elektroniczne.
- Pod żadnym pozorem nie ściągaj wierzchniej obudowy. Urządzenie nie zawiera żadnych elementów przeznaczonych do serwisowania przez użytkownika.
- Nie uruchamiaj urządzenia, jeśli pokrywa obudowy jest zdjęta.
- Instaluj urządzenie tylko w miejscach zapewniających dobrą wentylację. Odstęp pomiędzy urządzeniem i ścianą nie powinien być mniejszy niż 15 cm.
- Nie używaj urządzenia, jeśli jakkolwiek jego element uległ uszkodzeniu.
- Urządzenie jest przeznaczone tylko do użytku wewnątrz budynku. Gwarancja na urządzenie straci ważność, jeśli zostanie ono użyte na dworze.
- Instaluj urządzenie tak, aby było ono stabilne i bezpieczne.
- Przewód zasilania ułóż tak, aby nikt po nim nie chodził ani też niczego na nim nie stawiał. Zwróć szczególną uwagę na miejsca, w których przewody wychodzą z urządzenia, są podłączone do wtyczek lub gniazdek.
- Konserwacja – Sprzęt powinien być czyszczony zgodnie z zaleceniami wytwórcy. Szczegóły dotyczące czyszczenia – patrz str. 16.
- Ciepło – Urządzenie powinno być umieszczone z dala od źródeł ciepła takich jak kaloryfery, rejestratory ciepła, piece oraz innych urządzeń wytwarzających ciepło (włącznie ze wzmacniaczami).
- Urządzenie powinno być serwisowane przez wykwalifikowany personel w przypadku, gdy:
 - A. Coś spadło na urządzenie lub zostało ono zalane wodą lub innym płynem.
 - B. Urządzenie nie zostało schowane przed deszczem.
 - C. Urządzenie nie działa normalnie lub jego zachowanie znacząco się zmieniło.

USTAWIENIA DMX

Zasilanie: XS 200 produkcji ADJ wyposażony jest w przełącznik napięcia, który automatycznie odczytuje napięcie sieci. Dzięki temu urządzeniu nie musimy się martwić o napięcie sieci a urządzenie może być podłączone w dowolnym miejscu.

DMX-512: *DMX to skrót od Digital Multiplex (cyfrowe przesyłanie dwóch lub więcej komunikatów jednym kanałem równocześnie).* Jest to uniwersalny protokół używany jako forma komunikacji pomiędzy inteligentnymi urządzeniami i kontrolerami. Kontroler DMX przekazuje instrukcje DMX od kontrolera do urządzenia. Dane DMX przekazywane są strumieniowo od urządzenia do urządzenia poprzez terminale danych XLR DATA „IN” i DATA „OUT” umieszczone we wszystkich urządzeniach DMX (większość kontrolerów posiada tylko terminal DATA „OUT”).

Połączenie DMX: DMX jest językiem pozwalającym na łączenie i sterowanie wszystkimi typami i modelami urządzeń pochodzącymi od różnych producentów za pomocą pojedynczego kontrolera jeżeli urządzenia te i kontroler są zgodne z DMX *W celu zapewnienia prawidłowego przesyłu danych DMX, przy kilku urządzeniach należy użyć możliwie jak najkrótszych kabli. Kolejność, w jakiej urządzenia są połączone nie ma wpływu na docelowy adres DMX. Przykładowo, urządzenie, któremu przypisujemy adres DMX 1 może znajdować się w dowolnej pozycji w połączeniu szeregowym urządzeń, na początku, na końcu lub w dowolnym miejscu w środku szeregu. Gdy urządzeniu przypisujemy adres DMX 1, konsola DMX wie, że należy wysyłać do niego dane przeznaczone dla adresu 1 bez względu na to, na której pozycji w połączeniu szeregowym to urządzenie się znajduje.*

USTAWIENIA DMX (ciąg dalszy)

Wymogi techniczne dotyczące kabli DMX dla sterowania sygnałem DMX i konfiguracji Master/Slave: XS

200 może być sterowany poprzez protokół DMX-512. Urządzenie XS 200 posiada 2 tryby DMX. Adres DMX ustawiany jest elektronicznie przy pomocy przycisków znajdujących się na przednim panelu urządzenia. Urządzenie oraz konsola DMX wymagają kabla DMX-512 o oporze 110 omów do przesyłu danych wejściowych i wyjściowych (Rys.1). Zalecamy kable Accu-Cable DMX. Jeśli użytkownik robi własne przewody, powinien użyć standardowych kabli ekranowanych o oporze 110–120 omów (można je nabyć w większości sklepów z profesjonalnym sprzętem oświetleniowym i grającym). Kable powinny mieć na swych końcach żeńskie i męskie złącze XLR. Należy pamiętać, że kable DMX muszą być połączone szeregowo i nie wolno tworzyć węzłów w obwodzie.



Rys. 1

Uwaga: Jeżeli używamy własnych kabli należy postępować zgodnie z instrukcjami pokazanymi na rysunkach 2 i 3. Nie używaj zacisku oczkowego uziemienia na złączu XLR. Nie łącz ekranowanej żyły kabla z zaciskiem uziemienia ani nie pozwalaj by żyła kabla miała kontakt z zewnętrzną obudową XLR. Uziemienie ekranu może spowodować spięcie lub zakłócenia sygnału.

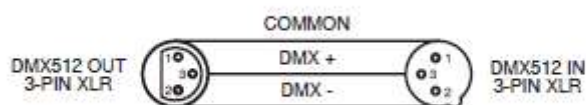

Rys. 2

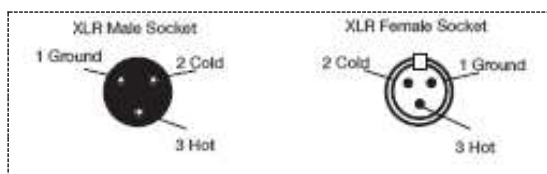

Rys. 3

Konfiguracja Pinów XLR
Pin1 – Uziemienie
Pin2 – Minus (Data Compliment)
Pin3 – Plus (Data True)

Uwaga: Zakończenie Liniiowe (Line Termination). Przy użyciu dłuższych kabli, wskazane jest zastosowanie terminatora przy ostatnim urządzeniu w szeregu w celu uniknięcia zakłóceń sygnału. Terminatorem jest opornik 110-120 ohm 1/4 wata podłączony pomiędzy pinami 2 i 3 złącza męskiego XLR (DATA + i DATA -). Złącze to wkładamy do złączki żeńskiej (female connector) XLR ostatniego urządzenia w szeregu, aby zakończyć linię. Zastosowanie terminatora (ADJ numer serii Z-DMX/T) zmniejszy prawdopodobieństwo wystąpienia zakłóceń sygnału.



Terminatory redukują błędy przesyłu sygnału, pozwalają uniknąć problemów związanych z transmisją sygnału oraz interferencją. Zaleca się je łączyć (opór 120 omów, moc ¼ wata) na ostatnim gnieździe wyjściowym pomiędzy bolcem 2 (DMX -) oraz bolcem 3 (DMX +).

Rys. 4

5-Pinowe Łączka DMX XLR. Niektórzy producenci używają do przesyłu danych 5-bolcowych złączy XLR zamiast 3-bolcowych. Urządzenia z gniazdami 5-bolcowymi mogą być wprowadzone do obwodu, w którym stosowane są złącza 3-bolcowe. Łącząc standardowe gniazdo 5-bolcowe ze złączem 3-bolcowym należy użyć pośrednika złącza, który można kupić bez trudu w większości sklepów z elektroniką. Poniższa tabela pokazuje jak prawidłowo dokonać zmiany wtyczek.

Konwersja 3-Pin XLR na 5-Pin XLR		
Przewód	3-pinowy żeński XLR (Out)	5-pinowy męski XLR (In)
Uziemienie/Ekran	Pin 1	Pin 1
Sygnał – (Data compliment)	Pin 2	Pin 2
Sygnał + (Data True)	Pin 3	Pin 3
Nie używany		Pin 4 - nie używać
Nie używany		Pin 5 - nie używać

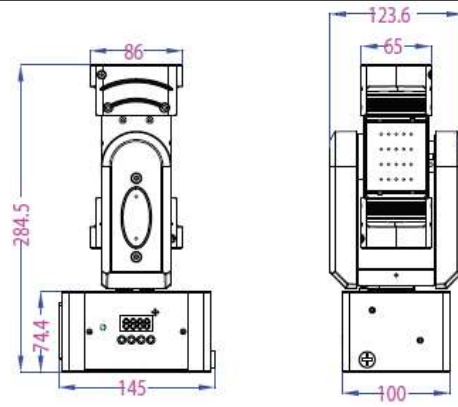

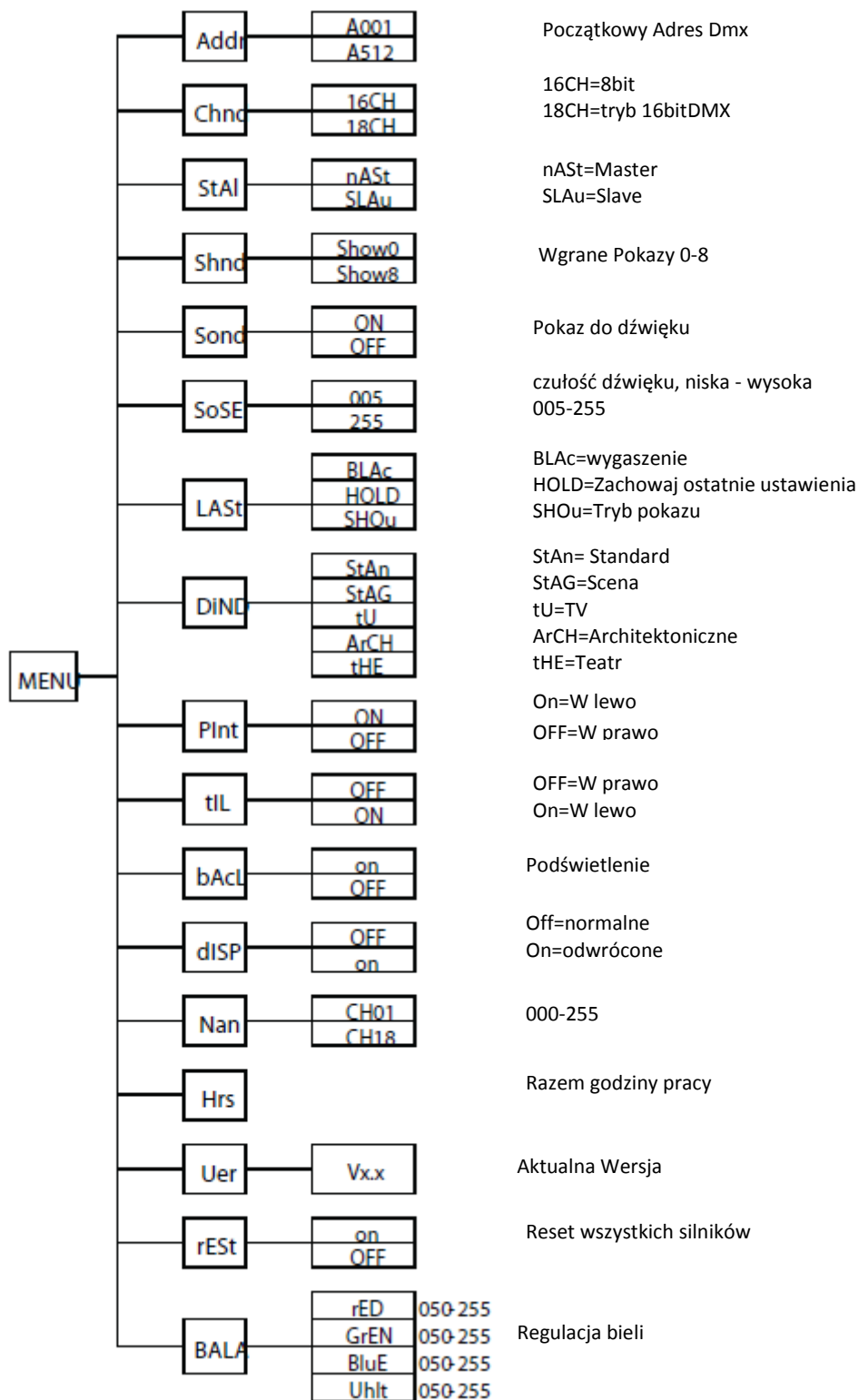

Menu systemu: Należy wcisnąć ENTER w celu potwierdzenia, a następnie wcisnąć i przytrzymać MENU, przez co najmniej 3 s w celu zapisania zmian w pamięci. Aby wyjść bez dokonywania jakichkolwiek zmian wystarczy nacisnąć MENU. Wyświetlacz blokuje się po 30 sekundach, aby go odblokować należy wcisnąć przycisk MENU przez 3 sekundy.

ADDR - Ustalanie Adresu DMX.

1. Należy przyciskać przycisk MENU, UP lub DOWN aż wyświetli się „**ADDR**” a następnie wcisnąć ENTER.
2. Obecny adres zacznie migać na wyświetlaczu. Należy naciskać UP lub DOWN, aby znaleźć pożądany adres. Należy wcisnąć ENTER w celu ustawienia żądanego adresu DMX.

CHND– Pozwala wybrać pożądany tryb kanału DMX.

1. Należy przyciskać przycisk MENU aż wyświetli się „CHND” a następnie wcisnąć ENTER. Bieżący tryb DMX pojawi się na wyświetlaczu.
2. Należy wcisnąć przyciski UP lub DOWN i wybrać pożądany tryb DMX, a następnie wcisnąć ENTER dla potwierdzenia i wyjścia.

STAL – Ta funkcja pomoże użytkownikowi ustawić urządzenie w funkcji Master lub Slave w konfiguracji Master / Slave.

1. Należy przyciskać przycisk MENU aż wyświetli się „STAL” a następnie wcisnąć ENTER. Na wyświetlaczu pojawi się „MAST” lub „SLAV”.
2. Należy naciskać UP lub DOWN, aby znaleźć pożądane ustawienie a następnie wcisnąć ENTER w celu zatwierdzenia.

SHND - Tryby pokazów 0-8 (Programy zainstalowane fabrycznie).

1. Należy przyciskać przycisk MENU aż wyświetli się „SHND” a następnie wcisnąć ENTER.
2. Na wyświetlaczu pojawi się „Sh X”, gdzie „X” reprezentuje liczbę od 0 do 8. Pokazy 1-8 są fabrycznie zaprogramowane, natomiast „Show 0” jest trybem pokazu losowego. Należy naciskać UP lub DOWN, aż znajdziemy pożądany pokaz, wcisnąć ENTER, w celu zatwierdzenia. Po wciśnięciu ENTER, należy wcisnąć i przytrzymać MENU, przez co najmniej 3 s w celu uruchomienia.
3. Po znalezieniu żądanego pokazu, wcisnąć ENTER, a następnie wcisnąć i przytrzymać co najmniej 3 sekundy MENU w celu zatwierdzenia. Po wybraniu żądanego pokazu można go w każdej chwili zmienić przyciskami UP i DOWN.

SOND – Tryb Reakcji na Dźwięk.

1. Należy przyciskać przycisk MENU aż wyświetli się „SOND” a następnie wcisnąć ENTER.
2. Na wyświetlaczu pojawi się „ON” lub „OFF”. Należy naciskać UP lub DOWN, aby wybrać „ON” w celu aktywacji trybu reakcji na dźwięk lub „OFF” w celu jego dezaktywacji.
3. Należy wcisnąć ENTER w celu zatwierdzenia.

SOSE - W tym trybie możemy ustawić poziom czułości na dźwięk.

1. Należy przyciskać przycisk MENU aż wyświetli się „SOSE” a następnie wcisnąć ENTER.
2. Na wyświetlaczu pojawi się liczba w przedziale 5-255. Za pomocą przycisków UP lub DOWN ustawiamy czułość. 5 oznacza najniższą czułość a 255 najwyższą.
3. Po ustawieniu pożądanej wartości wciskamy ENTER w celu zatwierdzenia.

LAST – Tryb wykorzystywany jako zabezpieczenie kiedy sygnał DMX zostaje utracony, przerwany lub zabraknie zasilania, to tryb operacyjny wybrany wcześniej w ustawieniach jest tym, który się uruchomi w urządzeniu po utracie sygnału DMX. Można ustawić go również jako tryb operacyjny, do którego powraca urządzenie po włączeniu zasilania.

1. Należy wcisnąć przycisk "MENU" aż na wyświetlaczu pojawi się "LAST" a poniżej "BLAC", "HOLD", lub "SHOU".
2. Po wciśnięciu ENTER dolna opcja zacznie migać. Przyciskami UP i DOWN wybierz tryb operacyjny, w którym ma się uruchomić urządzenie po włączeniu zasilania lub po utracie sygnału DMX.
 - **HOLD**– Jeśli utracony będzie sygnał DMX to urządzenie pozostawi ostatnie ustawienia DMX. Jeśli podłączone zostanie zasilanie, a włączony jest ten tryb, to urządzenie automatycznie uruchomi ostatnie ustawienia DMX.
 - **SHOU** (tryb pokazu) – Jeśli utracony zostanie sygnał DMX lub włączone zostanie zasilanie, to urządzenie automatycznie uruchomi wgrany pokaz.
 - **BLAC** (Wygaszanie) - Jeśli utracony lub przerwany zostanie sygnał DMX, to urządzenie automatycznie uruchomi tryb czuwania.
3. Wciśnij ENTER aby zatwierdzić wybrane ustawienia.

DIND – Pozwala wybrać pożądaną krzywą dimera.

1. Należy przyciskać przycisk MENU aż wyświetli się "DIND" a następnie wcisnąć ENTER. Na wyświetlaczu pojawi się 1 z 5 krzywych dimera: "STAN" (standard), "STAG" (scena), "TV" (TV), "ARCH" (architektoniczny), lub "THE" (Teatralny).
2. Należy wcisnąć przyciski UP lub DOWN i odnaleźć pożądaną krzywą, a następnie wcisnąć ENTER dla potwierdzenia i wyjścia.

PINT - Inwersja ruchu Pan (Obroty w prawo lub w lewo)

1. Należy przyciskać przycisk MENU aż wyświetli się "PINT" a następnie wcisnąć ENTER. Na wyświetlaczu pojawi się „On” lub „Off”.
2. Aby aktywować funkcję Odwrócenia Ruchu Pan (obroty w prawo lub w lewo) należy przyciskać UP lub DOWN, aż na wyświetlaczu pojawi się „On” a następnie wcisnąć ENTER w celu potwierdzenia. W celu wyłączenia funkcji odwróconego ruchu Pan, należy wybrać "Off" i zatwierdzić przyciskiem Enter.

TIL - Inwersja ruchu Tilt (Obroty w prawo lub w lewo)

1. Należy przyciskać przycisk MENU aż wyświetli się „TIL” a następnie wcisnąć ENTER. Na wyświetlaczu pojawi się „On” lub „Off”.
2. Aby aktywować funkcję Odwrócenia Ruchu Tilt (obroty w prawo lub w lewo) należy przyciskać UP lub DOWN, aż na wyświetlaczu pojawi się „On” a następnie wcisnąć ENTER w celu potwierdzenia. W celu wyłączenia funkcji odwróconego ruchu Tilt, należy wybrać "Off" i zatwierdzić przyciskiem Enter.

BACL – Funkcja ta umożliwia wyłączenie się wyświetlacza LED po 10 sekundach.

1. Należy przyciskać przycisk MENU aż wyświetli się „BACL” a następnie wcisnąć ENTER.
2. Na wyświetlaczu pojawi się „ON” lub „OFF”. Przy pomocy UP lub DOWN wybieramy „ON”, jeśli chcemy, aby wyświetlacz był włączony przez cały czas lub „OFF”, aby wyświetlacz wyłączył się po 10 sekundach.

DISP - Funkcja ta obróci wyświetlacz o 180°.

1. Należy przyciskać przycisk MENU aż wyświetli się “DISP” a następnie wcisnąć ENTER. Na wyświetlaczu pojawi się „On” lub „Off”.
2. Należy przyciskać przyciski UP lub DOWN aż wyświetli się „On” a następnie wcisnąć ENTER. W celu włączenia normalnego wyświetlania, należy wybrać "Off" i zatwierdzić przyciskiem Enter.

NAN - W tym podmenu możemy testować różne funkcje.

1. Należy przyciskać przycisk MENU aż wyświetli się „NAN” a następnie wcisnąć ENTER.
2. Wybieramy pomiędzy różnymi dostępnymi funkcjami do testów korzystając z przycisków UP i DOWN. Po wyszukaniu funkcji, którą chcemy przetestować, należy wcisnąć ENTER.
3. Po wciśnięciu ENTER przyciskami UP i DOWN dopasowujemy wartości i testujemy funkcję. Wciskamy przycisk MENU aby wyjść.

HRS – Funkcja ta umożliwia wyświetlenie czasu pracy urządzenia.

1. Należy przyciskać przycisk MENU aż wyświetli się „HRS” a następnie wcisnąć ENTER.
2. Na wyświetlaczu pojawi się czas pracy urządzenia. Aby wyjść należy nacisnąć MENU.

VER - Funkcja pozwala wyświetlić wersję wbudowanego oprogramowania urządzenia.

1. Należy przyciskać przycisk MENU aż wyświetli się “VER” a następnie wcisnąć ENTER.
2. Wersja aktualnie używanego oprogramowania pojawi się na wyświetlaczu.

REST - Ta funkcja resetuje urządzenia.

1. Należy przyciskać przycisk MENU aż wyświetli się „REST” a następnie wcisnąć ENTER.
2. Urządzenie zresetuje się.

BALA - Dzięki tej funkcji można zmieniać ustawienia kolorów RGBW, aby stworzyć pożądaną kolor.

1. Należy przyciskać przycisk MENU aż wyświetli się “BALA” a następnie wcisnąć ENTER.
2. Przyciskami Up lub DOWN wybieramy kolor, który chcemy zmienić.

MENU SYSTEMU (ciąg dalszy)

- Po wybraniu koloru do zmiany należy nacisnąć ENTER, a wyświetlana wartość zacznie migać. Za pomocą przycisków UP lub DOWN ustawiamy wartość. Po dokonaniu żądanych ustawień wciskamy przycisk ENTER.
- Powtarzamy kroki 2-3 do ustawienia pożądanego koloru.

DZIAŁANIE

Tryby Pracy: XS 200 działa w trzech różnych trybach. W każdym trybie można je używać jako urządzenie samodzielne lub w konfiguracji Master/Slave. W tej sekcji zamieszczono szczegółowy opis różnic pomiędzy dostępnymi trybami pracy.

Sterowanie Sygnałem DMX: Funkcja ta umożliwia użycie uniwersalnej konsoli DMX-512, do zarządzania bankiem pamięci scen (chases), wzorami świetlnymi (patterns), ściemniaczem (dimmer) oraz strobowaniem (strobe). Konsola DMX dodatkowo umożliwia użytkownikowi tworzenie unikalnych programów dostosowanych do indywidualnych potrzeb odbiorcy.

- XS 200 posiada 2 tryby kanałów DMX: 16 Kanałowy & 18 Kanałowy. Szczegółowy opis wartości i funkcji DMX zamieszczono na str. 12-15.
- Aby kontrolować urządzenie z poziomu konsoli DMX, prosimy postępować zgodnie z procedurami ustawienia (set-up) opisanymi na stronach 5-6 oraz specyfikacją instalacji dołączoną do konsoli DMX.
- Aby kontrolować funkcje urządzenia należy użyć potencjometrów faders znajdujących się na konsoli.
- Funkcja sterowania DMX pozwala użytkownikowi na stworzenie własnych programów.
- Aby ustawić pożądaną Tryb DMX oraz adresy DMX należy postępować zgodnie z instrukcjami zamieszczonymi na stronie 8.
- Jeżeli przewody mają ponad 30 metrów długości należy użyć terminatora na ostatnim urządzeniu.
- Należy zapoznać się z instrukcją obsługi konsoli DMX.

Tryb Reakcji na Dźwięk (Sound Active Mode): Tryb ten pozwala pojedynczemu urządzeniu lub kilku połączonym ze sobą urządzeniom działać w rytm muzyki.

- Należy przyciskać przycisk MENU aż wyświetli się "SOND" a następnie wcisnąć ENTER.
- Należy naciskać UP lub DOWN aż pojawi się "ON". Urządzenie będzie teraz działało w rytm muzyki.
- Czułość na dźwięk można ustawić wciskając MENU aż na wyświetlaczu pojawi się "SOSE", a następnie zatwierdzić przyciskiem ENTER. Przyciskami UP lub DOWN ustawiamy czułość na dźwięk gdzie 1 oznacza najniższą czułość, a 100 najwyższą.

Tryb Pokazu (Show Mode): ten wykorzystywać 1 z 8 pokazów świetlnych.

- Należy przyciskać przycisk MENU aż wyświetli się "SHND" a następnie wcisnąć ENTER.
- Należy naciskać UP lub DOWN, aż znajdziemy pożądaną pokaz, wcisnąć ENTER, a następnie wcisnąć i przytrzymać MENU w celu zatwierdzenia.

KONFIGURACJA MASTER-SLAVE

Konfiguracja Master-Slave: Funkcja ta umożliwia połączenie do 16 urządzeń razem i używanie ich bez pomocy konsoli. W konfiguracji Master-Slave jedno urządzenie spełnia funkcję urządzenia kontrolnego, a reszta jest przez nie sterowana. Każde urządzenie może spełniać funkcję Master lub Slave.

- Urządzenia należy połączyć ze sobą szeregowo używając standardowych przewodów mikrofonowych oraz gniazd wyjściowego i wejściowego XLR znajdujących się z tyłu każdego urządzenia. Należy pamiętać, że gniazdo męskie (Male) XLR jest gniazdem wejściowym (input), natomiast gniazdo żeńskie (Female) XLR pełni funkcję gniazda wyjściowego (output). Pierwsze urządzenie połączenia szeregowego (Master) jest podłączone do żeńskiego gniazda wyjściowego (output). Ostatnie urządzenie szeregu podłączamy do męskiego gniazda wejściowego (input). Jeżeli w połączeniu stosowane są długie przewody, należy użyć terminatora na ostatnim urządzeniu.
- W urządzeniu w funkcji Master należy przyciskać przycisk MENU aż wyświetli się "STAL" a następnie wcisnąć ENTER. Ustawić urządzenie jako "MAST" i nacisnąć ENTER.
- Następnie ustawiamy urządzenie Master na żądany tryb działania.
- W urządzeniach w funkcji slave należy przyciskać przycisk MENU aż wyświetli się "STAL" a następnie wcisnąć ENTER. Urządzenie Slave ustawiamy w tryb "SLAv".
- Urządzenia Slave zaczną być kontrolowane przez jednostkę Master.

POŁĄCZENIE SZEREGOWE

Dzięki tej funkcji można połączyć urządzenia ze sobą wykorzystując złącza i wejścia IEC. Maksymalnie można połączyć 8 urządzeń. Po podłączeniu maksymalnej liczby jednostek potrzebne będzie nowe gniazdo sieciowe. Urządzenia muszą być jednakowe. NIE NALEŻY mieszać urządzeń.

STEROWANIE UC IR

Pilot zdalnego sterowania ma podczerwień **UC-IR** (sprzedawany osobno) pozwala kontrolować różne funkcje. Aby sterować urządzeniem należy skierować pilota na przedni jego panel i znajdować się w odległości nie większej niż 10 metrów.

XS 200 wyposażono w bezprzewodowy pilot **Airstream IR. ADJ Airstream IR** to uniwersalna aplikacja zdalnego sterowania do urządzeń obsługujących system UC IR. Aplikację Airstream IR dla systemu iOS można ściągnąć z AppStore. Zdalego pilota podłącza się się do gniazda słuchawek smartfonu lub tabletu z systemem iOS. Aplikacja zawiera 3 strony narzędzi sterowania w zależności od używanego urządzenia IR. Można dokupić dodatkowe przekaźniki do Airstream IR; prosimy o kontakt z lokalnym dealerem ADJ.

STAND BY- Wciśnięcie tego przycisku spowoduje wygaszenie urządzenia.

FULL ON – wciśnięcie i przytrzymanie tego przycisku prowadzi do maksymalnego mocy świecenia. Po puszczeniu przycisku urządzenie powróci do poprzedniego stanu.

FADE/GOBO – Wciśnięcie tego przycisku pozwala wejść w tryb zmiany koloru. Ponownie wciśnięcie przycisku uruchamia tęczę kolorów. Wciśnięcie po raz trzeci pozwala wyjść z funkcji. Przyciskami dimera ustawiamy intensywność świecenia.

“DIMMER + oraz DIMMER -” - Tymi przyciskami ustawiamy intensywność świecenia.

STROBE– Wciśnięcie tego przycisku pozwala aktywować tryb strobowania. Pierwsze wciśnięcie uruchamia strobowanie w najwyższej częstotliwości. Drugie wciśnięcie uruchamia strobowanie w średniej częstotliwości. Trzecie wciśnięcie uruchamia strobowanie w niskiej częstotliwości. Wciśnięcie po raz czwarty pozwala wyjść z funkcji.

COLOR - Po wciśnięciu tego przycisku przyciskami 1-9 wybieramy pożądany kolor. W tabeli poniżej można sprawdzić przyciski numeryczne i odpowiadające im kolory.

1-9 - Kiedy jesteśmy w trybie Kolor lub Pokaz przyciski pozwalają wybrać odpowiedni Kolor lub Pokaz.

SOUND ON & OFF – Te przyciski włączają i wyłączają tryb reakcji na dźwięk.

SHOW 0 - Uruchomienie trybu pokazów. Wciskamy przycisk Show 0, aby wybrać tryb pokazu losowego lub przyciskami 1-8 wybieramy jeden z gotowych pokazów.

PRZY CISK	1.	2.	3.	4.	5.	6.	7.	8.	9.
	CZERWONY	ZIEŁONY	NIEBIESKI	BIAŁY	CZERWONY (100%) ZIEŁONY (100%)	ZIEŁONY (100%) NIEBIESKI (100%)	CZERWONY (100%) NIEBIESKI (100%)	ZIEŁONY (100%) NIEBIESKI (50%)	NIEBIESKI 50% CZERWONY 100%

16 KANAŁOWY

Kanał	Wartość	Function
1.	0 - 255	PAN
2.	0 - 255	TILT
3.	0 - 55 56 - 127 128 - 199 200 - 255	TILT CIĄGŁY OBRÓT BEZ FUNKCJI PRZECIWNIE DO RUCHU WSKAZÓWEK ZEGARA OBRÓT PRZECIWNY RO RUCHU WSKAZÓWEK BEZ FUNKCJI
4.	0 - 255	TILT CIĄGŁY OBRÓT PRĘDKOŚĆ WOLNO – SZYBKO
5.	0 - 255	CZERWONY LED 0% - 100%

16 KANAŁOWY (ciąg dalszy)

Kanał	Wartość	Function
6.	0 – 255	ZIELONY LED 0% - 100%
7.	0 - 255	NIEBIESKI LED 0% - 100%
8.	0 - 255	BIAŁY LED 0% - 100%
9.	0 - 10 11 - 20 21 - 30 31 - 40 41 - 50 51 - 60 61 - 70 71 - 80 81 - 123 124 - 166 167 - 209 210 - 249 250 - 255	MAKRA KOLORU & EFEKTY BEZ FUNKCJI CZERWONY ZIELONY CZERWONY & ZIELONY NIEBIESKI CZERWONY & NIEBIESKI ZIELONY & NIEBIESKI CZERWONY & ZIELONY & NIEBIESKI ZMIANA JEDNEGO KOLORU WOLNO - SZYBKO MIEESZANIE KOLORU WOLNO-SZYBKO PRZECHODZENIE KOLORÓW WOLNO- SZYBKO ZMIANA KOLORÓW WOLNO- SZYBKO EFEKT KOLORÓW W TRYBIE REAKCJI NA DŹWIĘK
10.	0 - 7 8 - 139 140 - 189 190 - 231 240 - 255	STROBOWANIE BLACKOUT (WYGASZACZ) STROBOWANIE WOLNO –SZYBKO WOLNE OTWARCIE – SZYBKIE ZAMKNIĘCIE SZYBKIE OTWARCIE – WOLNE ZAMKNIĘCIE STROBOWANIE LOSOWE
11.	0 - 255	ŚCIEMNIANIE MASTER DIMMER 0% - 100%
12.	0 - 15 16 - 40 41 - 65 66 - 90 91 - 115 116 - 140 141 - 165 166 - 190 191 - 215 216 - 240 241 - 255	PROGRAMY BRAK PROGRAM 1 PROGRAM 2 PROGRAM 3 PROGRAM 4 PROGRAM 5 PROGRAM 6 PROGRAM 7 PROGRAM 8 PROGRAM LOSOWY KAŻDY PO 5 RAZY PROGRAM LOSOWY PO 2 MINUTY KAŻDY
13.	0 - 255	PRĘDKOŚĆ PROGRAMU WOLNO - SZYBKO
14.	0 - 255	PRĘDKOŚĆ RUCHÓW PAN/TILT SZYBKO - WOLNO
15.	0 - 69 70 - 79 80 - 89 90 - 99 100 - 199 200 - 209 210 - 255	SPECJALNE FUNKCJE BEZ FUNKCJI WYGASZANIE PRZY RUCHU PAN LUB TILT BEZ FUNKCJI WYGASZANIE ZE ZMIANĄ WARTOŚCI RGBW BEZ FUNKCJI RESET ALL BEZ FUNKCJI

16 KANAŁOWY (ciąg dalszy)

Kanał	Wartość	Function
16.	0 - 20 21 - 40 41 - 60 61 - 80 81 - 100 101 - 255	TRYB ŚCIEMNIACZA STANDARD SCENA TV ARCHITEKTURA TEATR DOMYŚLNE USTAWIENIA DIMERA

18 KANAŁOWY

Kanał	Wartość	Function
1.	0 - 255	PAN
2.	0 - 255	DOKŁADNY RUCH PAN
3.	0 - 255	TILT
4.	0 - 255	DOKŁADNY RUCH TILT
5.	0 - 55 56 - 127 128 - 199 200 - 255	TILT CIĄGŁY OBRÓT BEZ FUNKCJI PRZECIWNIE DO RUCHU WSKAZÓWEK ZEGARA OBRÓT PRZECIWNY RO RUCHU WSKAZÓWEK BEZ FUNKCJI
6.	0 - 255	PAN CIĄGŁY OBRÓT PRĘDKOŚĆ WOLNO – SZYBKO
7.	0 - 255	CZERWONY LED 0% - 100%
8.	0 - 255	ZIELONY LED 0% - 100%
9.	0 - 255	NIEBIESKI LED 0% - 100%
10.	0 - 255	BIAŁY LED 0% - 100%
11.	0 - 10 11 - 20 21 - 30 31 - 40 41 - 50 51 - 60 61 - 70 71 - 80 81 - 123 124 - 166 167 - 209 210 - 249 250 - 255	MAKRA KOLORU & EFEKTY BEZ FUNKCJI CZERWONY ZIELONY CZERWONY & ZIELONY NIEBIESKI CZERWONY & NIEBIESKI ZIELONY & NIEBIESKI CZERWONY & ZIELONY & NIEBIESKI ZMIANA JEDNEGO KOLORU WOLNO - SZYBKO MIEESZANIE KOLORU WOLNO-SZYBKO PRZECHODZENIE KOLORÓW WOLNO- SZYBKO ZMIANA KOLORÓW WOLNO- SZYBKO EFEKT KOLORÓW W TRYBIE REAKCJI NA DŹWIĘK
12.	0 - 7 8 - 139 140 - 189 190 - 231 240 - 255	STROBOWANIE BLACKOUT (WYGASZACZ) STROBOWANIE WOLNO –SZYBKO WOLNE OTWARCIE – SZYBKIE ZAMKNIĘCIE SZYBKIE OTWARCIE – WOLNE ZAMKNIĘCIE STROBOWANIE LOSOWE
13.	0 - 255	ŚCIEMNIANIE MASTER DIMMER 0% - 100%

18 KANAŁOWY (ciąg dalszy)

Kanał	Wartość	Function
14.	0 - 15	PROGRAMY
	16 - 40	BRAK
	41 - 65	PROGRAM 1
	66 - 90	PROGRAM 2
	91 - 115	PROGRAM 3
	116 - 140	PROGRAM 4
	141 - 165	PROGRAM 5
	166 - 190	PROGRAM 6
	191 - 215	PROGRAM 7
	216 - 240	PROGRAM 8
	241 - 255	PROGRAM LOSOWY KAŻDY PO 5 RAZY PROGRAM LOSOWY PO 2 MINUTY KAŻDY
15.	0 - 255	PRĘDKOŚĆ PROGRAMU WOLNO - SZYBKO
16.	0 - 255	PRĘDKOŚĆ RUCHÓW PAN/TILT SZYBKO - WOLNO
17.	0 - 69	SPECJALNE FUNKCJE
	70 - 79	BEZ FUNKCJI
	80 - 89	WYGASZANIE PRZY RUCHU PAN LUB TILT
	90 - 99	BEZ FUNKCJI
	100 - 199	WYGASZANIE ZE ZMIANĄ WARTOŚCI RGBW
	200 - 209	BEZ FUNKCJI
	210 - 255	RESET ALL BEZ FUNKCJI
18.	0 - 20	TRYB ŚCIEMNIACZA
	21 - 40	STANDARD
	41 - 60	SCENA
	61 - 80	TV
	81 - 100	ARCHITEKTURA
	101 - 255	TEATR DOMYŚLNE USTAWIENIA DIMERA

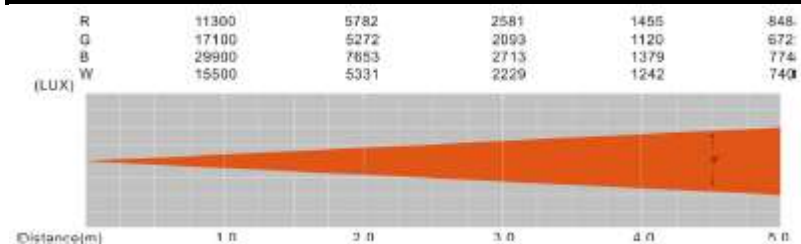

WYKRES FOTOMETRYCZNY

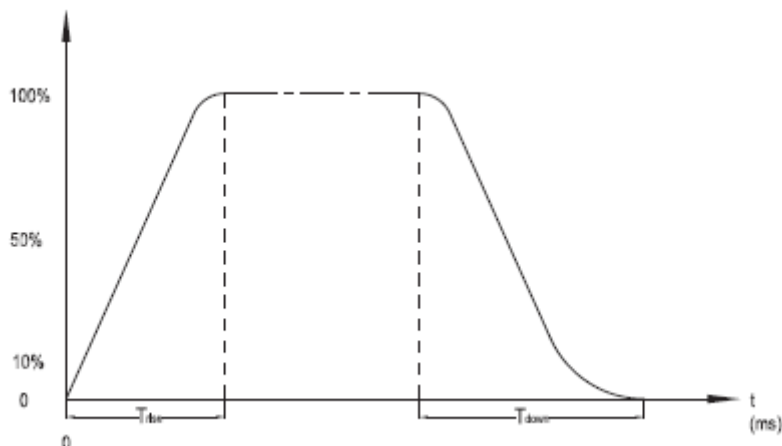

WYKRES KRZYWEJ DIMERA

Ściemniacz



Efekt Ramp	0  255 0S (Czas Przechodzenia)		0  255 1S (Czas Przechodzenia)	
	T rośnie (ms)	T maleje	T rośnie (ms)	T maleje
STANDARD	0.	0.	0.	0.
Scena	780.	1100.	1540.	1660.
TV	1180.	1520.	1860.	1940.
Architektura	1380.	1730.	2040.	2120.
Teatr	1580.	1940.	2230.	2280.

WYMIANA BEZPIECZNIKA

Najpierw należy odłączyć zasilanie wyjmując wtyczkę z kabłem z gniazda. Następnie wyciągamy przewód z urządzenia. Po wyciągnięciu przewodu, widać, że oprawka bezpiecznika znajduje się wewnątrz gniazda zasilania urządzenia. Należy włożyć śrubokręt płaski do gniazda zasilania i delikatnie podważyć oprawkę bezpiecznika. Wyjmujemy spalony bezpiecznik i wymieniamy go na nowy. Obsada posiada wbudowane gniazdo na zapasowy bezpiecznik.

CZYSZCZENIE

Czyszczenie urządzenia: Z powodu mgły, dymu i kurzu należy regularnie czyścić soczewki wewnętrzne i zewnętrzne lustro i soczewki, aby uzyskać optymalną moc światła wyjściowego. Częstotliwość czyszczenia zależy od środowiska, w którym sprzęt jest używany (np. dym, mgła, kurz, rosa). Przy częstym użyciu w klubach zaleca się czyszczenie raz w miesiącu. Regularne czyszczenie przedłuża życie urządzenia i zapewnia dobrą jakość wychodzącego światła.

1. Do czyszczenia obudowy zewnętrznej używamy płynu do czyszczenia szkła oraz miękkiej ściereki.
2. Otwory wentylacyjne i kratkę wylotową czyszcimy szczoteczką.
3. Zewnętrzne przyrządy optyczne i lustro czyszcimy płynem do szkła i miękką ściereką, co 20 dni.
4. Zewnętrzne przyrządy optyczne i lustro czyszcimy płynem do szkła i miękką ściereką, co 30-60 dni.
5. Przed ponownym podłączeniem urządzenia do prądu zawsze wytrzyj do sucha wszystkie części.

ROZWIĄZYWANIE PROBLEMÓW

Usuwanie usterek: Poniżej wypunktowano kilka wybranych problemów, na które może natknąć się użytkownik i sposób ich rozwiązania.

Brak wiązki światła:

1. Należy sprawdzić, czy bezpiecznik zewnętrzny nie spalił się. Bezpiecznik znajduje się na tylnym panelu urządzenia.
2. Należy sprawdzić, czy oprawka bezpiecznika jest prawidłowo osadzona.

Urządzenie nie reaguje na dźwięk:

1. Urządzenie powinno reagować na dźwięki o niskiej częstotliwości (bas). Uderzenie w mikrofon, ciche lub wysokie dźwięki mogą nie aktywować urządzenia.
2. Należy sprawdzić poziom czułości na dźwięk.

SPECYFIKACJE

Model:	XS 200
NAPIĘCIE:	100V~240V 50~60Hz
Diody LED:	2 x 10W 4-w-1 RGBW LED
ZUŻYCIE MOCY:	25W
POŁĄCZENIE SZEREGOWE	Maks 8 urządzeń
Kąt Wiązki:	5°
WYMIARY:	5,75"(D) x 4"(Sz) x 11,25"(W) 145 x 100 x 285mm
WAGA:	4 F/ 2 Kg
KOLORY:	Mieszanie kolorów RGBW
BEZPIECZNIK:	1 A
CYKL PRACY:	Brak
TRYBY DMX:	2 tryby DMX: Tryb DMX 16 Kanałowy & 18 Kanałowy
POZYCJA ROBOCZA:	Dowolna bezpieczna pozycja

Automatyczne wykrywanie napięcia: Urządzenie posiada statecznik, który podłączeniu do zasilania automatycznie wykrywa napięcie.

Uwaga: Specyfikacje, ulepszenia konstrukcji urządzenia i obsługi mogą ulec zmianie bez wcześniejszego pisemnego powiadomienia.

Szanowny Kliencie!

Unia Europejska wydała dyrektywę, której celem jest ograniczenie/zabronienie używania niebezpiecznych substancji. Ta regulacja, znana jako ROHS, jest przedmiotem wielu dyskusji w branży elektronicznej.

Zabrania ona między innymi używania sześciu substancji: ołowiu (Pb), rtęci (Hg), sześciowartościowego chromu (Cr VI), kadmu (Cd), polibromowego difenyłu (PBB) jako środka zmniejszającego palność, polibromowego eteru fenyłowego (PBDE) jako środka zmniejszającego palność. Dyrektywa ta dotyczy prawie wszystkich urządzeń elektrycznych i elektronicznych, których działanie wymaga pola elektrycznego lub elektromagnetycznego – krótko mówiąc całej elektroniki otaczającej nas w domu i pracy.

Jako producenci urządzeń marek AMERICAN AUDIO, AMERICAN DJ, ELATION Professional i ACCLAIM Lighting jesteśmy zobowiązani dostosować się do tej dyrektywy. Dlatego już na dwa lata przed wejściem w życie dyrektywy ROHS rozpoczęliśmy poszukiwania alternatywnych, bezpiecznych dla środowiska naturalnego materiałów i procesów produkcyjnych.

Zanim dyrektywa ROHS weszła w życie wszystkie nasze produkty były już produkowane zgodnie z wymaganiami Unii Europejskiej. Dzięki regularnym audytom i testom materiałów nadal zapewniamy, że używane podzespoły ciągle odpowiadają wymaganiom tej dyrektywy, a produkcja, na ile pozwala na to stan techniki, przebiega w zgodzie ze środowiskiem naturalnym.

Dyrektywa ROHS jest ważnym krokiem w kierunku ochrony naszego środowiska naturalnego. My, jako producenci, czujemy się zobowiązani mieć w tym swój udział.

Corocznie na wysypiskach śmieci na całym świecie lądują tysiące ton niebezpiecznych dla środowiska naturalnego podzespołów elektronicznych. Aby zapewnić możliwie najlepszą utylizację i zużytkowanie podzespołów elektronicznych, Unia Europejska stworzyła dyrektywę WEEE.

System WEEE (Waste of Electrical and Electronical Equipment) jest porównywalny do używanego od lat systemu „Zielony Punkt“. Producenci urządzeń elektronicznych muszą czynnie uczestniczyć w przyszłej utylizacji produktu już na etapie wprowadzenia go do obrotu. Zebrane w ten sposób pieniądze są przeznaczane na rzecz wspólnego systemu utylizacji. W ten sposób zapewnione jest fachowe i zgodne z ochroną środowiska zbiórka oraz utylizacja starych urządzeń.

Jako producent jesteśmy częścią niemieckiego systemu EAR i pracujemy na jego rzecz.

(Rejestracja w Niemczech: DE41027552)

W przypadku urządzeń marek AMERICAN DJ i AMERICAN AUDIO oznacza to, że mogą je Państwo bezpłatnie oddać w punktach zbiórek i zostaną one tam wprowadzone do procesu recyklingu. Urządzenia marki ELATION professional, które przeznaczone są jedynie do użytku profesjonalnego, są utylizowane bezpośrednio przez nas. Prosimy o przesłanie ich bezpośrednio do nas po ich zużyciu, abyśmy mogli zająć się ich właściwą utylizacją.

Tak jak wspomniana wcześniej dyrektywa ROHS, tak i WEEE jest ważnym działaniem na rzecz ochrony środowiska, a my chętnie pomagamy dbać o naturę poprzez właściwą utylizację.

Chętnie odpowiemy na wszelkie Państwa pytania oraz sugestie. info@americandj.eu

A.D.J. Supply Europe B.V.
Junostraat 2
6468 EW Kerkrade
The Netherlands
www.americandj.eu